

9. Colocación topes de hojas (tornillo 3,5 x 16 autorroscante) y tapamuecas (3,5 x 19).

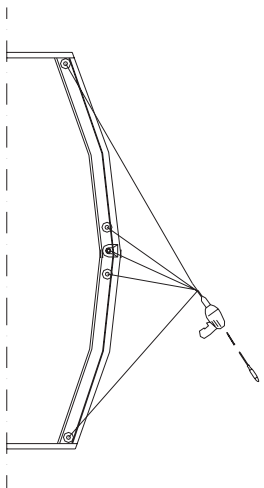

10. Colocación tapetas de marcos.

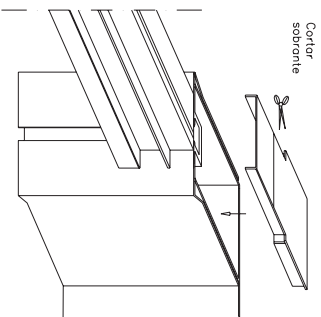

11. Colocación gomas cubreconal.

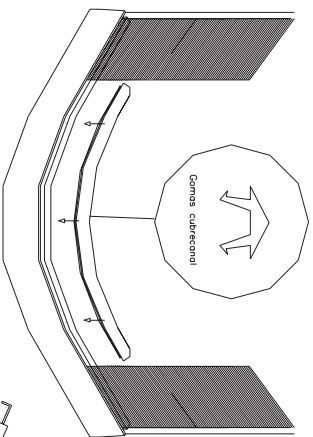

12. Siliconado.

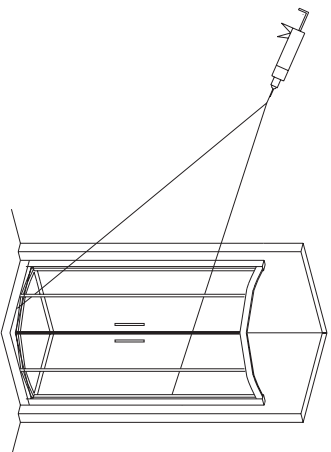

Consejos de mantenimiento:

- Limpiar con agua y jabón neutro.
- Aclarar con agua clara.
- Utilizar paños de algodón o esponjas suaves.
- No utilizar productos agresivos como alcohol, lejía, disolventes, ni usar estropajos.

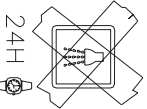

Kit de accesorios y componentes:

1. Hojas fijas x 2
2. Hojas correderas x 2
3. Perfil expansor x 2
4. Guía superior x 1
5. Guía inferior x 1
6. Junquillos de estanqueidad fijo-hoja x 4
7. Imanes de cierre x 2
8. Conjunto tiradores x 2
9. Tornillos (3,5 x 16) x 12
10. Tornillos (3,5 x 19) x 2
11. Tornillos (4,2 x 22) x 8
12. Tornillos (4,2 x 32) x 4
13. Espiñe pared \varnothing 6 mm x 4
14. Conjunto tapa cubretornillos x 4
15. Tapones embellecedores rodamientos x 8
16. Goma cubreconal x 1
17. Topes de hojas x 8
18. Tapetas de marcos x 2
19. Embellecedor tapamuecas de guías x 2.

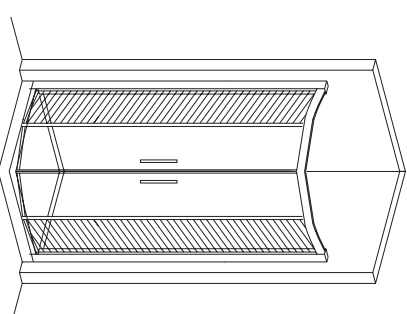

Herramientas para el montaje:
(No incluidos)

1. Taladrador
2. Broca \varnothing 6 mm
3. Destornillador
4. Pistola silicona
5. Nivel
6. Lápiz
7. Metro

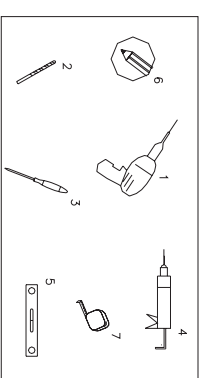

Montaje recomendado para dos personas.



Montaje recomendado por personal cualificado

SECUENCIAS DE MONTAJE

1. Montaje de guías o fijos.

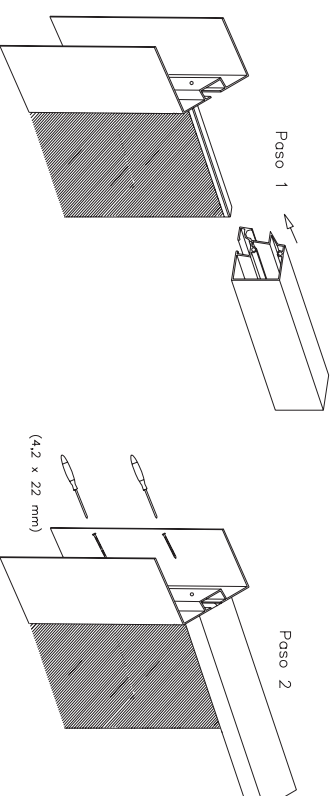

2. Trazado de perfiles expansores a pared.

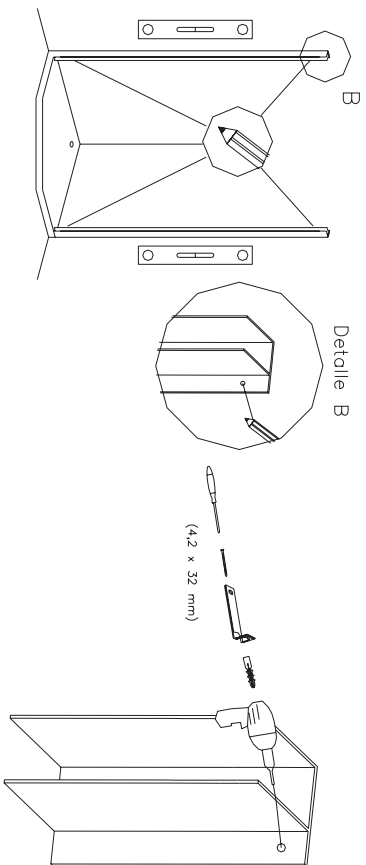

3. Fijación a pared de perfiles expansores.

4. Insertar marcos laterales en perfiles expansores.

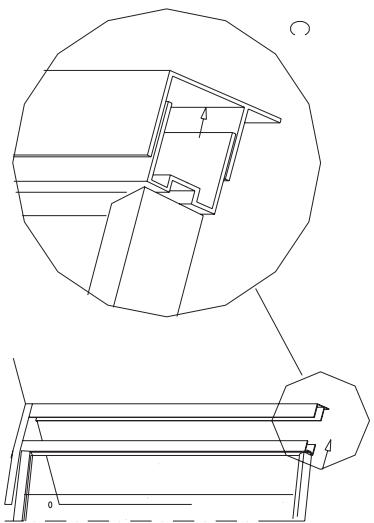

5. Fijación de mampara o perfiles expansores

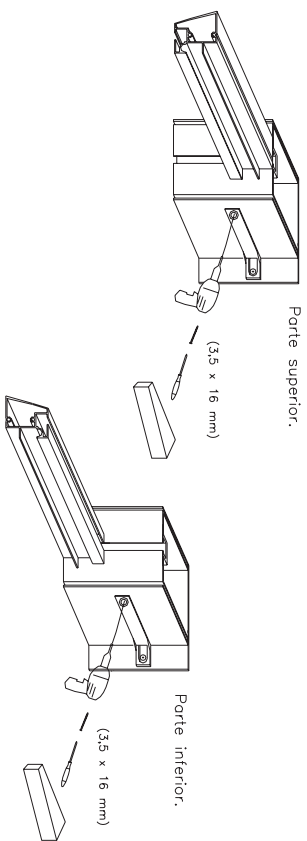

página 2

6. Introducir hojas correderas en guías

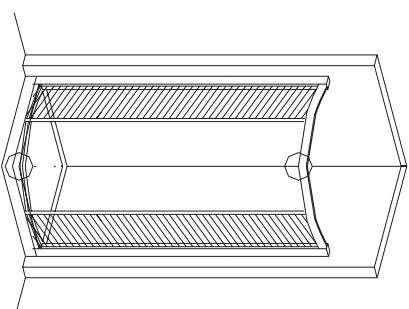

(Visto desde interior del plato).

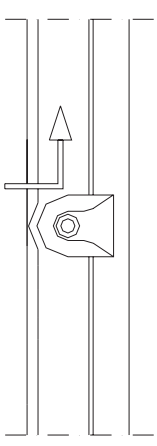

7. Colocación imanes en hojas, junquillos estancoquedad hojas y fijos, y tiradores.

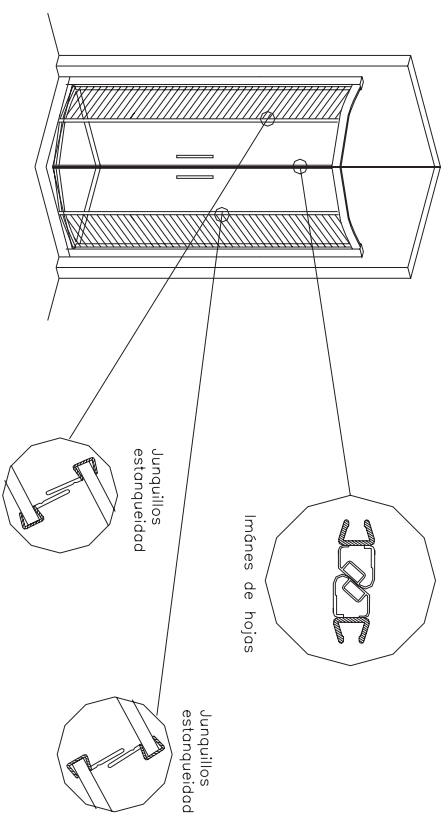

8. Regulación de hojas.

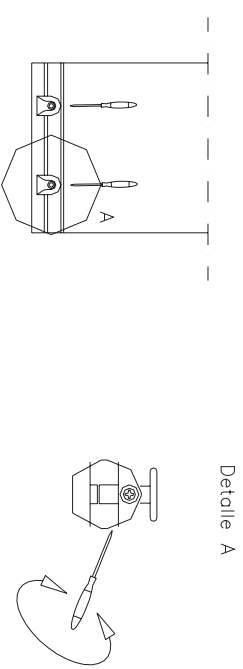

página 3